

FICHA TÉCNICA

SAI PowerValue RT G2

5-10 kVA UL



Modo de funcionamiento
conversión doble en línea

Potencia nominal del módulo
5-10 kVA

Factor de potencia de salida
Hasta 1,0:

Eficiencia de la conversión doble
hasta el 91 %

Eficiencia en MODO ECO
hasta el 97%

Peso máximo
22,5 kg/50 lbs

Distorsión THDi de la corriente de entrada
≤ 4%

Factor de potencia (PF) de entrada
≥ 0,99

Tarjetas de comunicación
SNMP / Modbus / AS400

Configuración mecánica
Rack-Torre con pantalla girable electrónicamente 90°



- Pueden añadirse hasta 4 módulos de baterías por SAI
- Pantalla giratoria (90°)

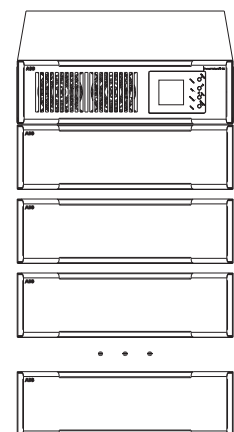
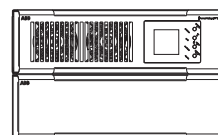
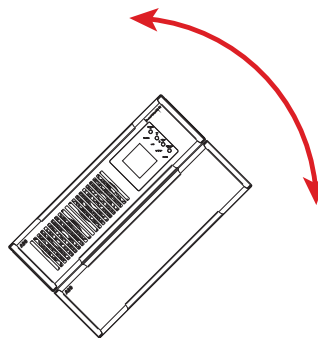
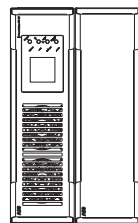

Acerca de este manual

Información sobre el documento

Nombre del archivo	:	4NWD005650_TDS_ABB_PVA_5-10kVA-RT-UL_ES_REV-A
Modelo de SAI	:	PowerValue RT G2 5-10 kVA UL
Fecha de publicación	:	23.08.2022
Publicado por	:	Marketing de productos
Comprobado por	:	I+D
Número de artículo	:	N/D
Número de documento	:	4NWD005650
Revisión	:	A

Índice

Características del SAI	5
Conversión de frecuencia	5
Arranque en frío.	5
Puesta en marcha automática con carga.	5
Apagado de emergencia (EPO).	5
Control de la velocidad del ventilador	6
Amplio rango de tensión de entrada y frecuencia	6
Compatibilidad de generadores	6
Flexibilidad de diseño	6
Aumento del tiempo de funcionamiento.	6
 Baterías	 7
Módulo externo de baterías	7
Autonomía de la batería	7
Potencia (kVA)	7
 Vista posterior	 8
5 KVA/6 KVA	8
8KVA/10KVA	8
 Opciones	 9
Tarjeta de interfaz de red	9
Modelos compatibles	9
Interruptor de bypass de mantenimiento externo	9
Transformador aislado.	9
Sensores	9
Tarjeta de interfaz de relé.	9
Modelos	9
Software de monitorización	9

Especificaciones técnicas	10
Datos generales	10
Características de entrada	11
Características de salida	12
Eficiencia de doble conversión en modo normal, carga lineal . . .	12
Bypass—automatic: static switch.	12
Características de la batería	13
Interfaz de usuario – comunicación	13
Espacios libres	14
Disipación de calor	14
Cable y fusible	15
Valores nominales	15

Características del SAI



Conversión de frecuencia

Al funcionar como un convertidor de frecuencia, el PowerValue RT G2 no solo convierte la frecuencia de la fuente de alimentación (50 Hz a/desde 60 Hz), sino que también protege la carga de las perturbaciones de la alimentación y garantiza una alimentación adicional procedente de la batería en caso de fallo de la red eléctrica.

El funcionamiento y la instalación son sencillas e implica el cableado correcto del SAI y la selección del modo de conversión de frecuencia en la pantalla LCD.

- Rango de frecuencia de entrada: 56-64Hz
- Frecuencia de salida: 50 o 60 Hz
- Reducción de potencia: 60 %

Arranque en frío

El PowerValue RT G2 puede ponerse en marcha sin conexión con el suministro de alimentación de la red eléctrica (puesta en marcha desde las baterías).

Esta característica resulta especialmente útil en las siguientes situaciones:

- Para la puesta en marcha y uso de la unidad incluso durante una caída de alimentación.
- Para ayudar a identificar durante una puesta en marcha incorrecta del sistema si el problema de funcionamiento se encuentra en la alimentación eléctrica, si el SAI se pone en marcha con alimentación de la batería y no se transfiere al modo en línea o al modo bypass, lo más probable es que haya un fallo en la red eléctrica.

Puesta en marcha automática con carga

Después de una caída de la alimentación, el SAI pasa a la batería. Si las baterías están completamente descargadas y el sistema se apaga, con la función de puesta en marcha automática con carga, el SAI se reiniciará automáticamente una vez que se recupere la alimentación de la red eléctrica.

Apagado de emergencia (EPO)

Al activar el control de apagado de emergencia del SAI, las fuentes CA y CC a la carga se desconectan completamente.

Operación: Para recuperar el estado normal del SAI, el conector EPO debe volver a establecerse en su configuración original (normalmente cerrado a través del puente de conexión en el panel posterior del SAI). A continuación, el SAI recuperará su funcionamiento en el modo bypass. Para pasar el SAI al modo inversor, la selección debe realizarse a través de la pantalla LCD.

Control de la velocidad del ventilador

La velocidad de los ventiladores del PowerValue RT G2 varía según el nivel de carga y la temperatura ambiente para minimizar el consumo de energía mientras se mantiene el SAI a una temperatura de trabajo segura.

Amplio rango de tensión de entrada y frecuencia

Con tolerancias de entrada más altas, el SAI funciona durante más tiempo en modo bypass o normal. Esto contribuye a reducir el consumo de las baterías cuando existen pequeñas variaciones en el suministro de alimentación.

Compatibilidad de generadores

La energía de los generadores suele dirigirse a través del SAI para suministrar alimentación a la carga durante caídas eléctricas prolongadas. El SAI actúa como una conexión eléctrica que mantiene los sistemas críticos en funcionamiento hasta que el generador se sincroniza con el SAI y recupera la carga. Con el PowerValue RT G2, la potencia del generador debe dimensionarse hasta 1,3 veces la potencia nominal del SAI.

Flexibilidad de diseño

El PowerValue RT G2 es extremadamente compacto y se ha diseñado para montaje en formato de torre o en rack. La pantalla es girable electrónicamente y, por lo tanto, fácil de ajustar a sus necesidades de configuración.

Aumento del tiempo de funcionamiento

Los módulos de baterías están disponibles para aumentar el tiempo de funcionamiento del sistema.

Los cables para conectar los módulos de baterías a los SAI están integrados en las unidades, y estas pueden conectarse juntas con facilidad para aumentar el tiempo de funcionamiento del sistema. Para conectar varios módulos de baterías a un SAI, primero deben conectarse los módulos de baterías. Solo una vez realizado este procedimiento, si los módulos de baterías se conectan al SAI, el cargador de batería de 8 A máx. está disponible si los módulos de baterías están conectados.



Baterías

El PowerValue puede configurarse con módulos de baterías compatibles para satisfacer las necesidades de tiempo de funcionamiento ampliado. Las baterías fácilmente sustituibles aumentan la disponibilidad y reducen el tiempo medio de reparación (MTTR)



MÓDULO EXTERNO DE BATERÍAS

	Potencia	Dimensiones (PxAlxA)	Peso	Batería
	5-10 kVA	633x131x438 mm /25x5,25x17,3 pulg.	72 kg/159 lbs	2 x10 x 10 Ah

AUTONOMÍA DE LA BATERÍA

Potencia (kVA)	SAI + módulo de 1 bat.	SAI + módulo de 2 bat.	SAI + módulo de 3 bat.	SAI + módulo de 4 bat.
5 kVA	14/20/35/78	35/51/78/169	56/78/132/277	78/114/169/404
6 kVA	11/16/27/61	27/42/61/147	48/61/103/221	61/86/147/311
8 kVA	7/11/19/48	19/27/48/103	31/48/73/161	48/61/103/221
10 kVA	6/9/16/42	16/24/42/86	27/42/61/147	42/56/86/180

Autonomía de la batería en minutos al 100 / 75 / 50 / 25% de capacidad
 Los tiempos de funcionamiento indicados son estimaciones válidas a 20 °C. El tiempo de funcionamiento real del sistema dependerá, entre otras variables, de la antigüedad de las baterías y las condiciones ambientales.

Vista posterior

5 KVA/6 KVA

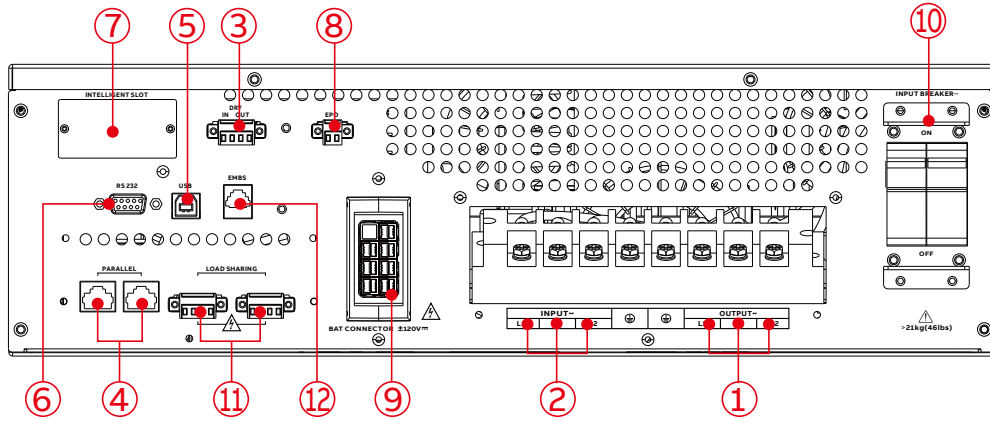

8KVA/10KVA



Tabla 1: Conectores y puertos del panel posterior del SAI 1

1	Terminal de salida del SAI
2	Terminal de entrada CA
3	Terminal de contacto seco
4	Puerto paralelo
5	Puerto de comunicación USB
6	Puerto de comunicación RS-232
7	Ranura inteligente SNMP
8	Conector EPO
9	Conexión de batería externa
10	Disyuntor de entrada
11	Puerto de distribución de corriente
12	Puerto de comunicación EMBS

Opciones

TARJETA DE INTERFAZ DE RED

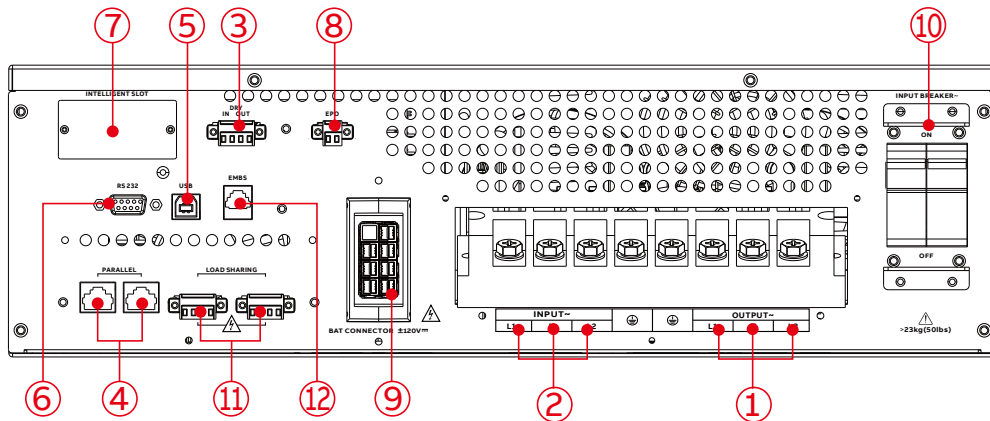
Permite la monitorización en tiempo real de su sistema SAI a través de un explorador web estándar o mediante el uso del software de monitorización incluido.

Los dispositivos de monitorización de ABB proporcionan visibilidad en tiempo real del estado de su equipo de suministro eléctrico y ayudan a solucionar problemas antes de que sean críticos.

MODELOS COMPATIBLES

- WebPro SNMP
- WebPro ModBus



INTERRUPTOR DE BYPASS DE MANTENIMIENTO EXTERNO

Se utiliza como interruptor de bypass de mantenimiento externo para proporcionar alimentación continua sin apagar las cargas conectadas durante el mantenimiento programado del SAI o la sustitución de la batería.



TRANSFORMADOR AISLADO

Proporciona una configuración de tensión de salida diferente para diferentes requisitos.



SENSORES

Sensores de temperatura, sensores de humedad y zumbadores de alarma respaldan la monitorización de las condiciones ambientales y permiten la identificación eficiente de las alarmas.

TARJETA DE INTERFAZ DE RELÉ

Proporciona cierres de contactos para monitorización remota de condiciones de alarma de sistemas PowerValue RT G2.

La tarjeta puede ser instalada por el usuario, es fácilmente intercambiable y proporciona comunicación avanzada entre el SAI y el ordenador.

Modelos

- AS400

SOFTWARE DE MONITORIZACIÓN

Se trata de un avanzado paquete de software de gestión de sistemas SAI que permite el control y la monitorización a distancia de SAI equipados con tarjetas de interfaz de red en un entorno de red LAN o de Internet. La programación de un apagado seguro del sistema permite gestionar uno o varios SAI y prevenir la pérdida de datos debido a caídas eléctricas. El software se incluye con el adaptador SNMP.

Especificaciones técnicas

DATOS GENERALES

	5 kVA	6 kVA	8 kVA	10 kVA
Potencia aparente	5 kVA	6 kVA	8 kVA	10 kVA
Potencia activa	5 kW	6 kW	8 kW	9 kW
Tipo de SAI	En línea, sin transformador	En línea, sin transformador	En línea, sin transformador	En línea, sin transformador
Batería	No se incluye	No se incluye	No se incluye	No se incluye
CARACTERÍSTICAS MECÁNICAS				
Dimensiones (profundidad×altura×ancho)	635 x 131 x 438 mm /25x5,25x17,3 pulg.	635 x 131 x 438 mm /25x5,25x17,3 pulg.	635 x 131 x 438 mm /25x5,25x17,3 pulg.	635 x 131 x 438 mm /25x5,25x17,3 pulg.
Peso (sin baterías)	21 kg/47 lbs	21 kg/47 lbs	22,5 kg/50 lbs	22,5 kg/50 lbs
RUIDO ACÚSTICO (de acuerdo con IEC 62040-3)				
En modo normal (a <=25 °C)	<58 dBA	<58 dBA	<58 dBA	<58 dBA
En modo batería (a <=25 °C)	<58 dBA	<58 dBA	<58 dBA	<58 dBA
SEGURIDAD				
Acceso	Actuador	Actuador	Actuador	Actuador
Grado de protección contra peligros y entrada de agua	IP 20	IP 20	IP 20	IP 20
COMPATIBILIDAD ELECTROMAGNÉTICA				
Conforme con FCC parte 15	Clase A	Clase A	Clase A	Clase A
Categoría de emisión/inmunidad	Sí	Sí	Sí	Sí
CONDICIONES AMBIENTALES				
Rango de temperatura de almacenamiento	-15 °C – +60 °C/5 °F-140 °F			
Rango de temperatura de funcionamiento	0°C – +40°C/32°F-104°F			
Almacenamiento (modelos con baterías)	0°C – +35°C/32°F-104°F			
Humedad relativa	≤ 95% (sin condensación)			
Altitud máx. sin reducción de potencia	1000 m sin reducción de potencia, hasta 4000 m, reducción del 1 % cada 100 m			
INFORMACIÓN ADICIONAL Y HABITUAL				
Conexión de entrada	4 cables, 2 fase + N + PE			
Conexión de salida	4 hilos, 2 fases + N + PE o 3 hilos, 1 fase + N + PE			
Entrada de cables	Parte trasera	Parte trasera	Parte trasera	Parte trasera
Entrada de cable de la batería	Parte trasera	Parte trasera	Parte trasera	Parte trasera
Accesibilidad	Solo parte frontal	Solo parte frontal	Solo parte frontal	Solo parte frontal
Salida de aire	Parte delantera, trasera	Parte delantera, trasera	Parte delantera, trasera	Parte delantera, trasera
OPCIONES				
Sonda de monitorización ambiental				
Módulos externos de baterías (EBM)				
Interruptor de bypass de mantenimiento externo (EMBS)				
Transformador de aislamiento externo				
Tarjetas de interfaz de red/caja				
Tarjeta de relés con contactos sin potencial (salidas del cliente)				
Tarjeta ModBus				
SE INCLUYE (PREDETERMINADO)				
Kit paralelo (tarjeta paralela preinstalada, cable paralelo proporcionado con cada unidad)	Se incluye	Se incluye	Se incluye	Se incluye
Embalaje para flete marítimo (caja de cartón)	Se incluye	Se incluye	Se incluye	Se incluye
Protección contra retroalimentación	Externa	Externa	Externa	Externa

CARACTERÍSTICAS DE ENTRADA

	5 kVA	6 kVA	8 kVA	10 kVA
Tensión de aceptación (estado estable, r.m.s)	88-155 VCA (L-N)/ 152-269 VCA (L-L)	88-155 VCA (L-N)/ 152-269 VCA (L-L)	88-155 VCA (L-N)/ 152-269 VCA (L-L)	88-155 VCA (L-N)/ 152-269 VCA (L-L)
Tensión nominal	120/208, 120/240, 100/200, 110/220, 115/230, 127/220 VCA	120/208, 120/240, 100/200, 110/220, 115/230, 127/220 VCA	120/208, 120/240, 100/200, 110/220, 115/230, 127/220 VCA	120/208, 120/240, 100/200, 110/220, 115/230, 127/220 VCA
Tolerancia, a la que se hace referencia a 120/208 VCA	-20 % / +25 %	-20 % / +25 %	-20 % / +25 %	-20 % / +25 %
Frecuencia, nominal	50 Hz / 60 Hz (seleccionable)	50 Hz / 60 Hz (seleccionable)	50 Hz / 60 Hz (seleccionable)	50 Hz / 60 Hz (seleccionable)
Tolerancia de la frecuencia	46 Hz – 54 Hz (Sistema de 50 Hz) / 56 Hz – 64 Hz (Sistema de 60 Hz)	46 Hz – 54 Hz (Sistema de 50 Hz) / 56 Hz – 64 Hz (Sistema de 60 Hz)	46 Hz – 54 Hz (Sistema de 50 Hz) / 56 Hz – 64 Hz (Sistema de 60 Hz)	46 Hz – 54 Hz (Sistema de 50 Hz) / 56 Hz – 64 Hz (Sistema de 60 Hz)
Fase de entrada (L1 a L2)	120°±10 %, 180°±10 %, 240°±10 %			
Corriente (r.m.s), nominal (con batería cargada y entrada 120/208 V)	20,8	25	33,3	41,7
Corriente (r.m.s), máxima (con batería de carga y entrada 120/208 V)	21,8 A	26A	34,3A	42,7A
Distorsión armónica total (THDi)	< 4 % al 100 % de la carga R	< 4 % al 100 % de la carga R	< 4 % al 100 % de la carga R	< 4 % al 100 % de la carga R
Factor de potencia	≥0,99 al 100 % de carga	≥0,99 al 100 % de carga	≥0,99 al 100 % de carga	≥0,99 al 100 % de carga
Corriente nominal de corta duración admisible (I _{cw})	6kA para 1,5 ciclos	6 kA para 1,5 ciclos	6 kA para 1,5 ciclos	6 kA para 1,5 ciclos
Sistema de distribución eléctrica CA	TN-S, TT			
Fases requeridas	2	2	2	2
Se requiere neutro	Sí	Sí	Sí	Sí
INFORMACIÓN ADICIONAL Y HABITUAL				
Conexión	4 hilos, 2 fases + N + PE			
Entrada de cables	Parte trasera	Parte trasera	Parte trasera	Parte trasera
Accesible/arranque suave	Sí (fuente de alimentación requerida solo para la primera puesta en marcha)			

CARACTERÍSTICAS DE SALIDA

	5 kVA	6 kVA	8 kVA	10 kVA
Potencia nominal	5000 W	6000 W	8000 W	9000 W
Sistema de distribución eléctrica CA	TN-S, TT			
Fases disponibles	2	2	2	2
Se requiere neutro	Sí	Sí	Sí	Sí
Tensión nominal (régimen estable, r.m.s.)	100/200 (reducción de potencia 90 %), 120/208 (predeterminado), 120/240, 110/220, 115/230, 127/220 VCA			
Variación en modo normal / modo batería	± 1%	± 1%	± 1%	± 1%
DISTORSIÓN ARMÓNICA TOTAL (THDU), 100 % DE CARGA, MODO NORMAL				
Lineal	< 2 %	< 2 %	< 2 %	< 2 %
No lineal (de acuerdo con IEC 62040-3)	< 4 %	< 4 %	< 4 %	< 4 %
DISTORSIÓN ARMÓNICA TOTAL (THDu), 100 % DE CARGA, MODO BATERÍA				
Lineal	< 2 %	< 2 %	< 2 %	< 2 %
No lineal (de acuerdo con IEC 62040-3)	< 4 %	< 4 %	< 4 %	< 4 %
TRANSITORIO DE TENSIÓN Y TIEMPO DE RECUPERACIÓN, CARGA ESCALONADA DEL 100 %				
Lineal	100 ms	100 ms	100 ms	100 ms
No lineal (de acuerdo con IEC 62040-3)	100 ms	100 ms	100 ms	100 ms
Transferir modo normal --> modo batería	0 ms	0 ms	0 ms	0 ms
Frecuencia (régimen estable), nominal	Sincronizada con la red eléctrica de entrada: 46-54 Hz para sistemas de 50 Hz 56-64 Hz para sistemas de 60 Hz			
Variación en funcionamiento independiente	± 0,1 Hz	± 0,1 Hz	± 0,1 Hz	± 0,1 Hz
Error máximo de fase de sincronización (referido a un ciclo de 360°)	≤3°	≤3°	≤3°	≤3°
Velocidad de subida máx.	1 Hz/s	1 Hz/s	1 Hz/s	1 Hz/s
Corriente nominal (In), r.m.s. nominal	23 A	28 A	37 A	42 A
Sobrecarga en el inversor	200 ms: > 150 % de carga, 10 s: 130-150 % de carga, 5 min: 110-130 % de carga, 30min: Carga del 100-110 % (modo línea) 200 ms: > 150 % de carga, 10 s: 130-150 % de carga, 30 s: 110-130 % de carga, 3min: 100-110 % de carga (modo batería)			
Capacidad de eliminación de fallos del modo normal y del modo batería (100 ms) *predeterminado	1,5 x In	1,5 x In	1,5 x In	1,5 x In
Factor de cresta (carga soportada)	3 : 1	3 : 1	3 : 1	3 : 1
Factor de potencia de carga, nominal	1,0	1,0	1,0	0,9
Desplazamiento (rango admisible de adelanto-retardo)	0,5 adelanto – 0,5 retardo	0,5 adelanto – 0,5 retardo	0,5 adelanto – 0,5 retardo	0,5 adelanto – 0,5 retardo
EFICIENCIA DE DOBLE CONVERSIÓN EN MODO NORMAL, CARGA LINEAL				
100% de la carga	91%	91%	90%	91%
75% de la carga	88%	90%	89%	90%
50% de la carga	88%	89%	89%	90%
25% de la carga	85%	88%	87%	88%
Eficiencia del modo Eco, carga lineal	97%	97%	97%	97%
BYPASS—AUTOMÁTICO: INTERRUPTOR ESTÁTICO				
Tiempo de transferencia: inversor a bypass / bypass a inversor / inversor a modo eco / modo eco a inv.	0 ms / 0 ms / 0 ms / 10 ms	0 ms / 0 ms / 0 ms / 10 ms	0 ms / 0 ms / 0 ms / 10 ms	0 ms / 0 ms / 0 ms / 10 ms
Capacidad de eliminación de fallos (modo bypass) durante 20 ms	17,3xIn(400A)	14,3xIn(400A)	17xIn(630A)	15xIn(630A)
Sobrecarga en modo bypass	continúa al 110-130 % de carga (corte cuando la temperatura interna > 85 °C) 1 minuto a >130 % de carga			
Bypass - mantenimiento	Opcional, externa	Opcional, externa	Opcional, externa	Opcional, externa
Fusible de protección de bypass o características asignadas del interruptor automático	40A*2P	40A*2P	63A*2P	63A*2P

¹ Con fusibles recomendados, consulte la sección Cables y fusibles

CARACTERÍSTICAS DE LA BATERÍA

	5 kVA	6 kVA	8 kVA	10kVA
Tecnología	VRLA, batería de ácido-plomo ventilada	VRLA, batería de ácido-plomo ventilada	VRLA, batería de ácido-plomo ventilada	VRLA, batería de ácido-plomo ventilada
Número de bloques de 12 V (fijos)	20/10 AH	20/10 AH	20/10 AH	20/10 AH
Tensión del sistema de batería	±120 V			
Capacidad de corriente máx. del cargador de baterías	8A	8A	8A	8A
Capacidad de potencia máx. del cargador de baterías	+/-1128 W	+/-1128 W	+/-1128 W	+/-1128 W
Tensión de flotación (VRLA)	2,28 VCC/celda	2,28 VCC/celda	2,28 VCC/celda	2,28 VCC/celda
Tensión de fin de descarga (VRLA)	Dependiente de la carga, 1,6 VCC/celda al 100 % de carga	Dependiente de la carga, 1,6 VCC/celda al 100 % de carga	Dependiente de la carga, 1,6 VCC/celda al 100 % de carga	Dependiente de la carga, 1,6 VCC/celda al 100 % de carga
Compensación de la temperatura	No	No	No	No
Prueba de batería	Prueba de batería automática y periódica (seleccionable)	Prueba de batería automática y periódica (seleccionable)	Prueba de batería automática y periódica (seleccionable)	Prueba de batería automática y periódica (seleccionable)

INTERFAZ DE USUARIO – COMUNICACIÓN

ELEMENTOS ESTÁNDAR	
RS232 en puerto Sub-D9	Para mantenimiento y para caja CS141
Ranura de conectividad	Para integración de conectividad opcional y tarjeta de relés
Pantalla	Pantalla LCD
EPO	Apagado de emergencia
Contactos secos de ENTRADA/SALIDA	Sí
USB (software de monitorización, HID)	Sí

ESPACIOS LIBRES

	5 kVA	6 kVA	8 kVA	10 kVA
ESPACIOS LIBRES MÍNIMOS PARA SAI INDIVIDUAL				
A	25 cm/10 pulg.	25 cm/10 pulg.	25 cm/10 pulg.	25 cm/10 pulg.
B	0 cm	0 cm	0 cm	0 cm
C	25 cm/10 pulg.	25 cm/10 pulg.	25 cm/10 pulg.	25 cm/10 pulg.
D	0 cm	0 cm	0 cm	0 cm
ESPACIOS LIBRES MÍNIMOS PARA SAI MÁS OTROS ARMARIOS EN FILA				
A	25 cm/10 pulg.	25 cm/10 pulg.	25 cm/10 pulg.	25 cm/10 pulg.
B	0 cm	0 cm	0 cm	0 cm
C	25 cm/10 pulg.	25 cm/10 pulg.	25 cm/10 pulg.	25 cm/10 pulg.
D	0 cm	0 cm	0 cm	0 cm

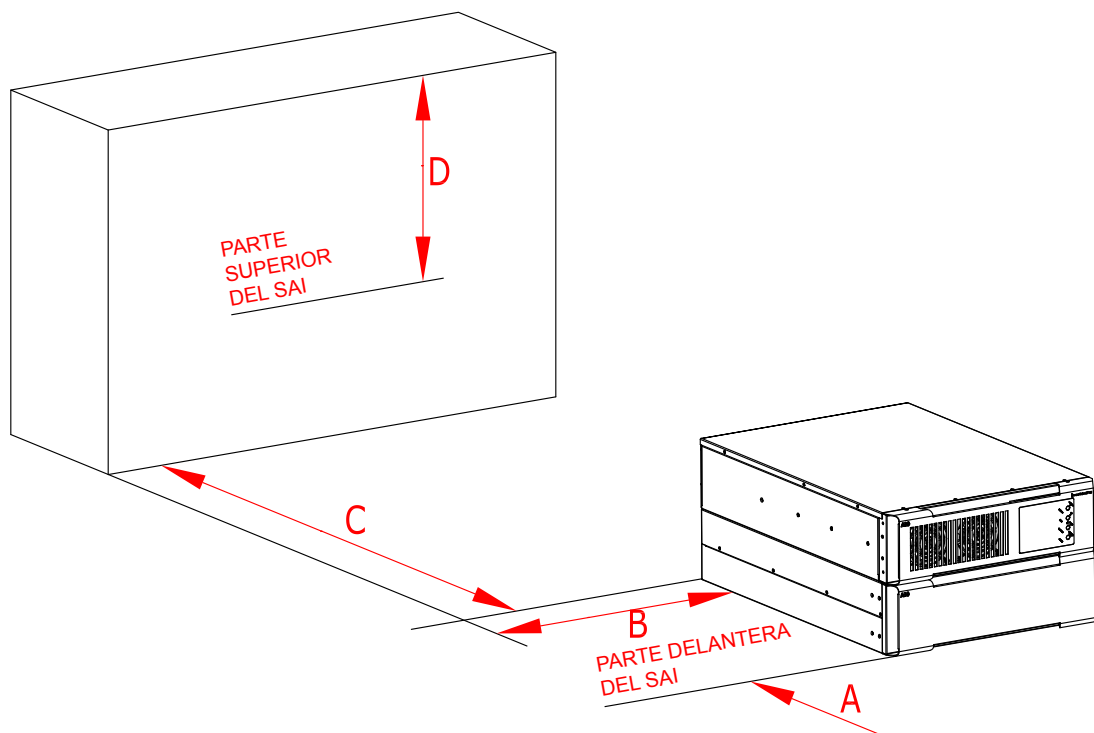

DISIPACIÓN DE CALOR

	5 kVA	6 kVA	8 kVA	10 kVA
Flujo de aire	Desde delante hacia atrás	Desde delante hacia atrás	Desde delante hacia atrás	Desde delante hacia atrás
Disipación de calor con 100% de carga lineal	495W	593W	889W	1000W
Disipación de calor con 100 % de carga no lineal (de acuerdo con 62040-3)	495W	593W	889W	1000W
Flujo de aire (25° - 30°) con 100 % de carga no lineal	367,2 m3/h	367,2 m3/h	367,2 m3/h	367,2 m3/h
Disipación de calor sin carga	110 W	110 W	120 W	120 W

CABLE Y FUSIBLE

Secciones de cables y capacidades de los fusibles recomendadas conforme a (IEC 60950-1)

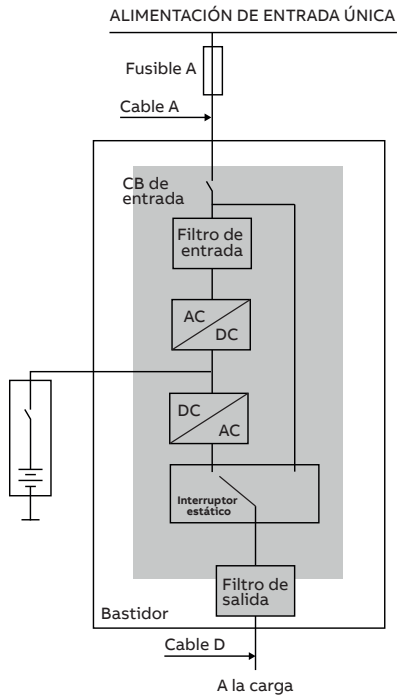

VALORES NOMINALES

	5 kVA	6 kVA	8 kVA	10 kVA
ALIMENTACIÓN DE ENTRADA SIMPLE				
CB de entrada: Tipo D [L1, L2]	2 x 40A	2 x 40A	2 x 63A	2 x 63A
Cable de entrada A [L1, L2, N, PE]	4 x AWG 10	4 x AWG 10	4 x AWG 8	4 x AWG 8
Cable de salida D [L1, L2, N, PE]	4 x AWG 10	4 x AWG 10	4 x AWG 8	4 x AWG 8
CB de batería externo: Tipo K [+,-]	2 x 63A	2 x 63A	2 x 63A	2 x 63A

—
www.abb.com/ups
ups.sales@ch.abb.com

